

議案第57号説明資料

令和5年11月30日

財産の取得について

資料

- 1 取得する財産及び数量・・・・・・・・・・・・・・・・・・・・・・ 1
- 2 入札の経過・・・・・・・・・・・・・・・・・・・・・・・・・・・・・・ 1
- 3 入札の結果・・・・・・・・・・・・・・・・・・・・・・・・・・・・・・ 1
- 4 取得財産の概要・参考図面・・・・・・・・・・・・・・・・・・・・・・ 2～4

財政課
消防署

1 取得する財産及び数量

取得する財産 及び数量	救助工作車1型 1台
----------------	------------

2 入札の経過

件名	救助工作車1型購入		
入札方式	一般競争入札		
開札日時	令和5年11月9日(木) 午前9時1分		
予定価格	81,176,000円(税抜き) 89,293,600円(税込み)		
落札者	帝商株式会社		
落札価格	81,000,000円(税抜き) 89,100,000円(税込み)	落札比率	99.78%

3 入札の結果

番号	業者名	応札価格 (単位:円)	決定区分	所在地
1	帝商株式会社	81,000,000	落札	東京都港区
2	株式会社モリタ 東京支店	辞退		東京都港区(支店)

備考

- ・ 表示している応札価格は、消費税額及び地方消費税額を含みません。
- ・ 業者の並び順は、応札価格順です。

4 取得財産の概要

(1) 取得する財産の目的

本件は、平成19年3月に大磯町消防署本署に配備され、今年度をもって17年を経過する救助工作車1型1台の更新を行うものです。

(2) 救助工作車1型

ア 車両概要

(ア) 型式	キャブオーバーダブルキャブ型（3 t級シャーシ）
(イ) 乗車定員	5名以上
(ウ) エンジン	ディーゼル（最新排出ガス規制適合車）
(エ) 駆動方式	四輪駆動
(オ) 変速装置	マニュアルトランスミッション
(カ) 全長	6,200mm以下
(キ) 全幅	2,000mm以下
(ク) 全高	3,000mm以下
(ケ) ホイールベース	3,000mm以下

イ 艀装

(ア) 標準艀装	消防車両への艀装
(イ) 照明装置	伸縮上昇式 大型LED投光器（160W×2灯相当）
(ウ) 電装品	電子サイレンアンプ、LED式赤色警告灯 AC100Vコンセント
(エ) 無線設備	消防デジタル無線機等

(3) 救助器具

ア 一般救助用器具

空気式救助マット、救助用縛帯、ロープ

イ 重量物排除用器具

油圧スプレッダー、可搬ウィンチ、ワイヤーロープ、マット型空気ジャッキ

- ウ 切断用器具
油圧切断機、エンジンカッター、チェーンソー、空気鋸
- エ 破壊用器具
ハンマドリル
- オ 検知測定用器具
可燃性ガス測定器、有毒ガス測定器、放射線測定器
- カ 呼吸保護用器具
空気呼吸器、空気呼吸器ボンベ、送排風機
- キ 隊員保護用器具
耐電手袋、耐電衣、耐電ズボン、耐電長靴
- ク 検索用器具
簡易画像探索機
- ケ 山岳救助用器具
バスケット担架

参考図面

【前面】

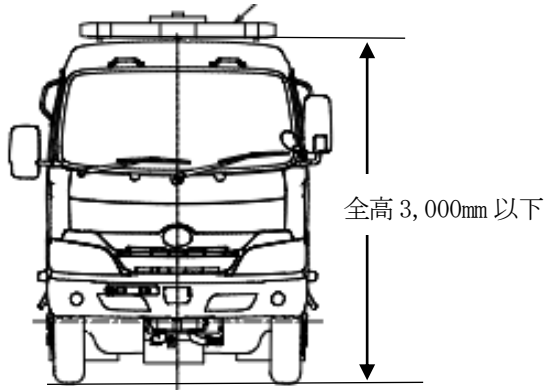

【側面】

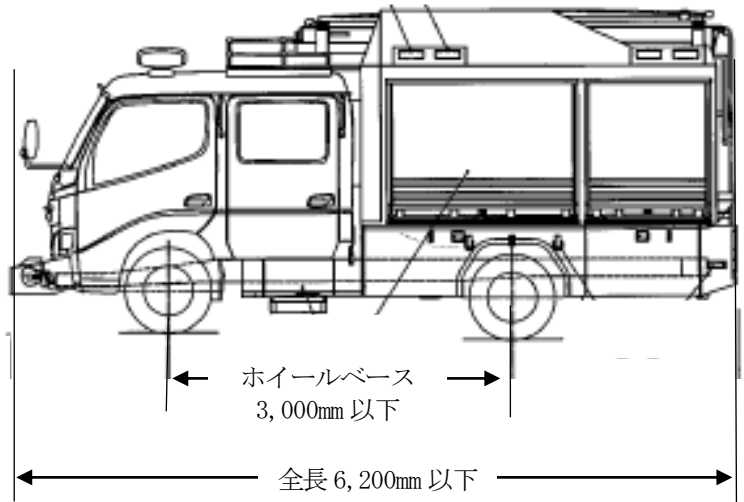

【後面】

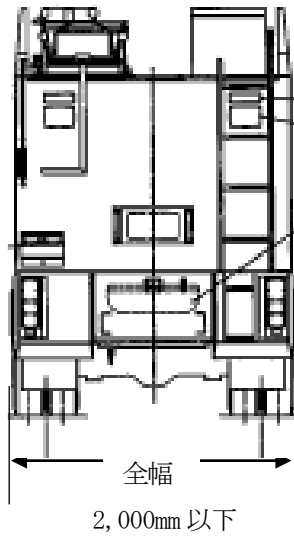

【上部】

